

VANI PER ALLOGGIAMENTO CONTATORI

MISURE MINIME INTERNE VANO

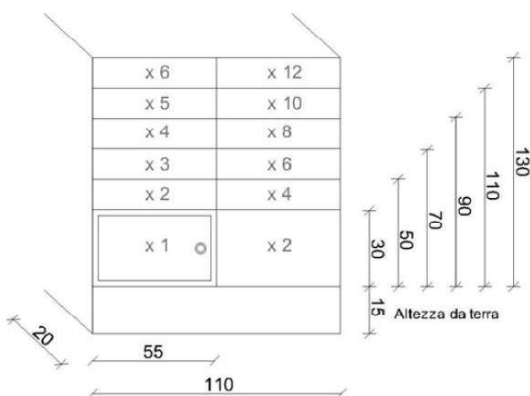

AVVERTENZE

I vani contatori vanno costruiti in proprietà privata sul confine con la proprietà pubblica con l'apertura verso quest'ultima. Comunque la posizione sarà sempre preventivamente concordata con i tecnici di Acque Spa.

Le misure indicate sono quelle minime, riferite all'interno del vano. L'altezza massima dei vani corrisponde a 145 cm, ovvero 6 contatori in altezza (130 cm), oltre alla base di 15 cm dal calpestio.

Lo sportello sarà costruito dal cliente ed avrà comunque la chiusura non a chiave ma con quadrello femmina di 6 mm.

La traccia da lasciare per il passaggio della tubazione in ingresso avrà una larghezza di 10 cm ed una profondità di 15 cm. Sarà a filo della spalletta del vano in caso di colonne uniche, per colonne doppie sarà posizionata al centro.

ESEMPIO 1

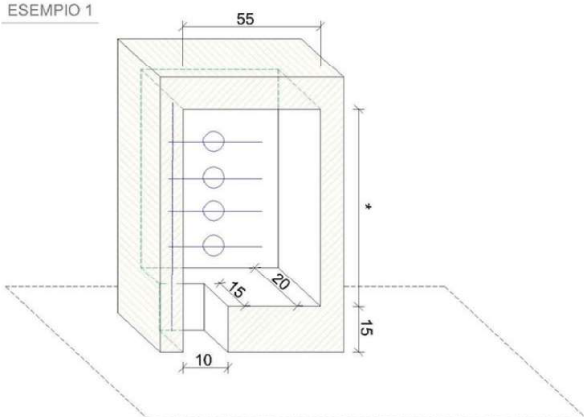

ESEMPIO 2

